

**Guida
all'acquisto
2011**

Riscaldamento

tutto per la tua scelta



www.leroymerlin.it

LEROYMERLIN

In caso di casa.



Camini

Alimentati **a legna o a pellet**, entrambi garantiscono **alti rendimenti**.

I CAMINI SONO COMPOSTI DA:

- 1 **Corpo di riscaldamento:** cavità dove avviene la combustione.
- 2 **Canna fumaria:** condotto che convoglia i fumi della combustione all'esterno dell'abitazione.
- 3 **Canale di fumo:** tubo rigido o flessibile, che collega il corpo di riscaldamento alla canna fumaria.
- 4 **Rivestimento:** materiale, di diverso colore e finitura, che ricopre il corpo di riscaldamento ed ha una funzione decorativa.
- 5 **Cappa:** elemento che raccorda il rivestimento al soffitto.
- 6 **Griglie di aerazione:** bocchette, predisposte sulla cappa, che convogliano il calore proveniente dal camino.

I camini possono essere posizionati **a parete**, la posizione può essere angolare, frontale e diagonale, **o al centro di una stanza**.

Stufe

Alimentate **a legna, pellet, petrolio o a gas**, a secondo della tipologia.

LE STUFE SONO COMPOSTE DA:

- 1 **Focolare:** cavità, in ghisa o in materiale refrattario, dove avviene la combustione.
- 2 **Rivestimento esterno:** materiale di diverso colore e finitura, parte integrante dell'apparecchio.

LE STUFE POSSONO ESSERE:

- A legna:** ideali per scaldare ambienti di media grandezza.
- A pellet:** opportunamente collegate possono canalizzare aria calda in più ambienti.
- A petrolio:** ideali per piccoli e medi ambienti. Non necessitano di canna fumaria.
- A gas:** ideali per piccoli ambienti.

Le stufe possono essere posizionate **a parete**, la vicinanza al muro permette di sfruttare il calore posteriore della stufa stessa, **o al centro di una stanza**.

Sommario

RIVESTIMENTI



6

CAMINETTI
COMPLETI



10

CAMINI
BIO-ETANOLO



12

FOCOLARI



14

INSERTI



16

MONOBLOCCHI



18

STUFE A PELLETT



20

STUFE A LEGNA



24

STUFE A LEGNA
CON FORNO



27

BRUCIATUTTO



28

TERMOSTUFE



30

TERMOCUCINE



31

CUCINE A LEGNA



32

STUFE A GAS



34

STUFE A PETROLIO



35

RISCALDATORI



35

Come **scaldare** la propria casa

IMPIANTI	COME FUNZIONA?	COME VIENE DISTRIBUITO IL CALORE?	QUANDO È CONSIGLIATO?
ad Aria	Il calore del camino o della stufa viene convogliato in tutte le stanze grazie ad un apposito sistema di canalizzazione . Attraverso semplici condutture è possibile trasportare il calore dove si desidera.	L'aria calda , spinta da ventilatori nella canalizzazione, sale nelle condutture e scende dalle bocchette predisposte nelle stanze portando calore in tutta la casa , senza sollevare polveri.	Ideale per integrare il sistema di riscaldamento già esistente, permette di ridurre i consumi senza eseguire troppi lavori di muratura. Con questo sistema è possibile scaldare intere abitazioni fino a 150 mq , variabili a seconda dell'altezza del soffitto e delle condizioni di isolamento delle pareti.
ad Acqua	E' necessario collegare il camino/stufa all'impianto idraulico di casa .	Il calore prodotto dalla combustione viene recuperato dallo scambiatore e trasmesso all'acqua . L'acqua scaldata viene, con un semplicissimo impianto idraulico , portata nei termosifoni e utilizzata per uso domestico/sanitario.	Ideale in caso di ristrutturazioni o nuove costruzioni, l'impianto ad acqua è indicato in abbinata a pannelli solari e pompa di calore . Con questo sistema è possibile scaldare più ambienti fino a 200 mq , variabili a seconda dell'altezza del soffitto e delle condizioni di isolamento delle pareti.
a Convezione o Irraggiamento	Il calore viene distribuito grazie al mix di due principi di riscaldamento: • irraggiamento • convezione	L'80% del calore viene accumulato all'interno della struttura (irraggiamento) per poi essere diffuso nell'ambiente . Il restante 20% si diffonde per convezione, cioè attraverso un flusso di aria riscaldata.	Ideale per chi ha l'esigenza di riscaldare in maniera naturale un solo ambiente , o dove il riscaldamento esistente non è sufficiente.

Quale **combustibile** scegliere

Combustibili	LEGNA 	PELLET 	BIOETANOLO 
	Il rendimento della legna dipende dal tipo di essenza e dal grado di umidità . I legni dolci , sono adatti per cucinare. Quelli duri per il riscaldamento domestico. E' buona regola utilizzare legna con un basso contenuto di umidità.	Si presenta sotto forma di piccoli cilindri (5-10 mm) ricavati da segatura compressa e frammenti di legno. Ha una percentuale di umidità molto più bassa rispetto alla legna, quindi una maggiore resa termica ed un basso residuo di ceneri. E' facile da stoccare e maneggevole da trasportare.	Alcool denaturato prodotto dalla fermentazione di zuccheri ottenuti da prodotti agricoli come cereali e canna da zucchero. Naturale al 100% non produce fumi, fuliggine e odori sgradevoli.

Detrazioni fiscali

Verifica in negozio e sul sito www.leroymerlin.it se puoi usufruire delle agevolazioni fiscali in vigore in materia di ristrutturazione edilizia e risparmio energetico.

7 regole per il corretto funzionamento di camino e stufa

1 **Predisporre**, nel locale in cui viene installato il camino/stufa, **una presa d'aria collegata con l'esterno** o con un locale più ventilato, per permettere il **ricambio di ossigeno** all'interno dell'ambiente.

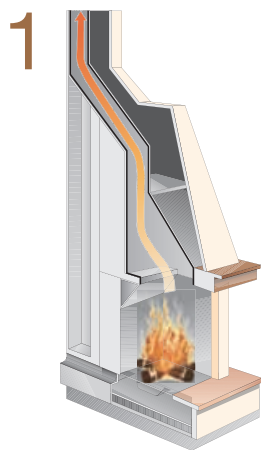

2 **Usare raccordi** con un'inclinazione non superiore ai **45°** per **congiungere il caminetto/stufa alla canna fumaria**.



3

Evitare ostacoli nella canna fumaria (strozzature o deviazioni) per ottenere un **perfetto tiraggio**.



4

Realizzare la canna fumaria con **materiali refrattari** e a **sezione circolare**. La sezione deve mantenersi costante per tutta l'altezza della canna fumaria: **più alta è la canna fumaria migliore è il tiraggio**.

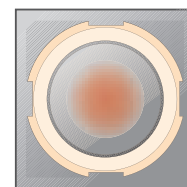

5

Realizzare per ogni camino/stufa una **canna fumaria indipendente**. Se presenti più canne fumarie sul tetto, porle ad almeno **2 metri** di distanza tra loro.

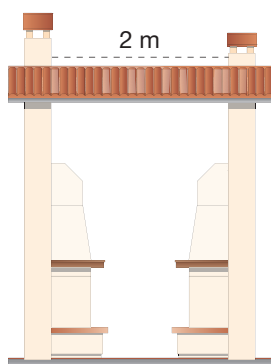

6

Posizionare il comignolo almeno **50 cm sopra il colmo del tetto**, per consentire l'emissione dei fumi all'esterno della canna fumaria, anche in presenza di vento. L'uscita della canna fumaria non deve avere nessun ostacolo per un raggio di almeno 8 metri.

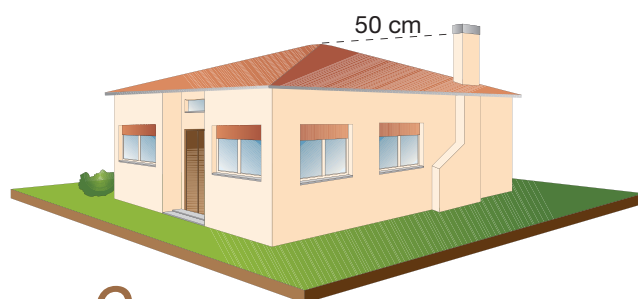

7

Facilitare la dispersione dei fumi, realizzando **comignoli con profili alari** e con doppia sezione di passaggio dei fumi in uscita rispetto alla sezione della canna fumaria.

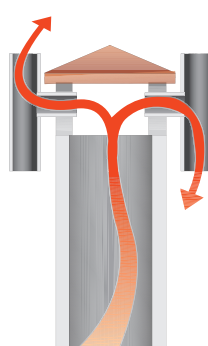

Rivestimenti



€ 1.490,00

RIVESTIMENTO SATURNO COD. 33913180

Materiale: Marmo giallo Istria levigato e fresato • **Dim. (LxHxP cm)** 116x108x21 • **Versione:** frontale ad incasso
Abbinabile ai seguenti corpi di riscaldamento: **INSERTO MISTER Cod. 33959800 Mq risc.* 75 a € 790,00**
INSERTO KING 73 NEW Cod. 32483591 Mq risc.* 75 a € 1.290,00

Caratteristiche

• MATERIALE

Leroy Merlin offre una vastissima gamma di rivestimenti in grado di rispondere a tutti i gusti e alle diverse esigenze di arredo. Tra i diversi materiali, in grado di unire al risultato estetico anche la garanzia di resistenza all'usura, è possibile scegliere tra **marmi di diverso colore e finitura** fino ad arrivare ai materiali più innovativi come **l'acciaio**. Ogni rivestimento è in grado di rispettare le richieste più esigenti per soddisfare gusti più **classici, rustici o più moderni** con forme minimali.

Leroy Merlin offre la possibilità di avere un **camino pronto per l'installazione**, completo di rivestimento e focolare. (consultare pag. 10 e 11)

• POSIZIONE

I camini possono essere posizionati a parete **frontalmente e ad angolo**. La canna fumaria è in genere a ridosso o all'interno del muro al quale il focolare viene appoggiato. **L'installazione** è di **facile esecuzione** perché permette il corretto raccordo alla canna fumaria.

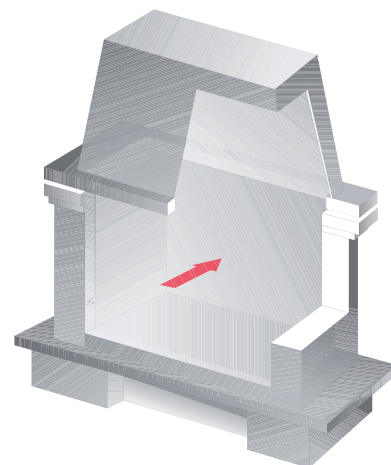

RIV. PALMA DIAGONALE PIETRA DI PRUNE

COD. 31164560

Materiale	Marmo pietra di prune a spacco e lucidato con trave in legno	€ 890,00
Dim. (LxHxP cm)	142x107x142	
Versione	Diagonale	

ABBINABILE AI SEGUENTI CORPI DI RISCALDAMENTO

Corpo di risc.	modello	cod.	Mq risc.*	€
Focolare	KAPPAFIRE 80	30441565	45	319,00
Inserto	MISTER 73	33959800	75	790,00
Inserto	KING 73 NEW	32483591	75	1.290,00
Monoblocco	PLUS	31290154	120	1.650,00
Monoblocco	MAGIC	31629430	120	2.299,00

DISPONIBILE ANCHE FRONTALE - cod. 32483885



RIVESTIMENTO TRIESTE

COD. 31290105

Materiale	Marmo giallo Istria lucido e marmo bocciardato con trave in legno	€ 950,00
Dim. (LxHxP cm)	150x107x87	
Versione	Frontale	

ABBINABILE AI SEGUENTI CORPI DI RISCALDAMENTO

Corpo di risc.	modello	cod.	Mq risc.*	€
Focolare	KAPPAFIRE 80	30441565	45	319,00
Inserto	MISTER 73	33959800	75	790,00
Inserto	KING 73 NEW	32483591	75	1.290,00
Monoblocco	PLUS	31290154	120	1.650,00
Monoblocco	MAGIC	31629430	120	2.299,00



RIVESTIMENTO CORNICE GIOVE

COD. 33913243

Materiale	Marmo pietra Serena levigata	€ 990,00
Dim. (LxHxP cm)	112x66x24	
Versione	Frontale ad incasso	

ABBINABILE AI SEGUENTI CORPI DI RISCALDAMENTO

Corpo di risc.	modello	cod.	Mq risc.*	€
Focolare	VZ65	31632566	30	230,00
Focolare	VZ75	32108496	35	270,00
Inserto	MISTER 73	33959800	75	790,00
Inserto	EQUATION 70	33642385	70	950,00
Inserto	KING 73 NEW	32483591	75	1.290,00



SU ORDINAZIONE



RIVESTIMENTO GABBIANO

COD. 33913152

€ 990,00	Materiale	Marmo travertino e mattoncini
	Dim. (LxHxP cm)	120x36x50
	Versione	Frontale

ABBINABILE AI SEGUENTI CORPI DI RISCALDAMENTO

Corpo di risc.	modello	cod.	Mq risc.*	€
Camino	LCD	33913236	70	1.100,00

SU ORDINAZIONE



RIVESTIMENTO BIANCA

COD. 31026926

€ 1.200,00	Materiale	Marmo rosso Asiago a spacco e lucidato con trave in legno
	Dim. (LxHxP cm)	88x106x88
	Versione	Angolare

ABBINABILE AI SEGUENTI CORPI DI RISCALDAMENTO

Corpo di risc.	modello	cod.	Mq risc.*	€
Monoblocco	MAGIC SUPERECO	31629514	110	2.299,00

RIVESTIMENTO FRONTALE LUNA

COD. 33913215

€ 1.250,00	Materiale	Marmo giallo reale levigato, marmo bocciardato, spaccatello giallo reale e trave in legno
	Dim. (LxHxP cm)	144x111x77
	Versione	Frontale

ABBINABILE AI SEGUENTI CORPI DI RISCALDAMENTO

Corpo di risc.	modello	cod.	Mq risc.*	€
Focolare	VZ65	31632566	30	230,00
Focolare	VZ75	32108496	35	270,00
Inserto	MISTER 73	33959800	75	790,00
Inserto	EQUATION 70	33642385	70	950,00
Inserto	KING 73 NEW	32483591	75	1.290,00

SU ORDINAZIONE

RIVESTIMENTO MESSICO

COD. 32484410

Materiale	Marmo giallo reale a spacco e marmo giallo Istria con trave in legno	€ 1.390,00
Dim. (LxHxP cm)	88x106x88	
Versione	Angolare	

ABBINABILE AI SEGUENTI CORPI DI RISCALDAMENTO

Corpo di risc.	modello	cod.	Mq risc.*	€
Monoblocco	MAGIC SUPERECO	31629514	110	2.299,00



RIVESTIMENTO NUVOLA

COD. 33913173

Materiale	Marmo bocciardato, piano in cotto e trave in legno	€ 1.400,00
Dim. (LxHxP cm)	158x111x79	
Versione	Frontale	

ABBINABILE AI SEGUENTI CORPI DI RISCALDAMENTO

Corpo di risc.	modello	cod.	Mq risc.*	€
Focolare	VZ65	31632566	30	230,00
Focolare	VZ75	32108496	35	270,00
Inserto	MISTER 73	33959800	75	790,00
Inserto	EQUATION 70	33642385	70	950,00
Inserto	KING 73 NEW	32483591	75	1.290,00



SU ORDINAZIONE

RIVESTIMENTO DELTA DIAGONALE

COD. 33913110

Materiale	Listello giallo reale tranciato con piano e architrave in rosso Asiago lucido. Trave in pino massiccio tinta noce	€ 1.650,00
Dim. (LxHxP cm)	127x110x127	
Versione	Diagonale	

ABBINABILE AI SEGUENTI CORPI DI RISCALDAMENTO

Corpo di risc.	modello	cod.	Mq risc.*	€
Inserto	EQUATION 70	33642385	70	950,00



SU ORDINAZIONE



CAMINO ZANZIBAR

COD. 31198475

€ 990,00	Materiale	Marmo rosso lucido e bocciardato
	Dim. (LxHxP cm)	98x95x98
	Peso (Kg)	380
	Versione	Angolare
	Corpo di riscaldamento abbinato	Focolare in refrattario
	Mq riscaldati*	30
	Potenza nominale (Kw)	5,6
	Rendimento (%)	46
	Consumo legna (Kg/h)	2,5
	Scarico fumi Ø (cm)	25



CAMINO LCD

COD. 33913236

€ 1.100,00	Materiale	Acciaio smaltato nero
	Dim. (LxHxP cm)	68x41x25
	Peso (Kg)	45
	Versione	Frontale
	Mq riscaldati*	70
	Potenza nominale (Kw)	7
	Rendimento (%)	72
	Consumo legna (Kg/h)	2
	Scarico fumi Ø (cm)	13

SU ORDINAZIONE



CAMINO PUFF

COD. 32075743

€ 1.300,00	Materiale	Marmo trani bocciardato e marmo rosso lucido
	Dim. (LxHxP cm)	170x100x120
	Peso (Kg)	500
	Versione	Angolare
	Corpo di riscaldamento abbinato	Focolare in refrattario
	Mq riscaldati*	40
	Potenza nominale (Kw)	8,6
	Rendimento (%)	47
	Consumo legna (Kg/h)	3,7
	Scarico fumi Ø (cm)	25

CAMINO BETA ANGOLARE

COD. 33913131

Materiale	Listoni di quarzite giallo e marmo Limestone lucido. Trave in pino massiccio tinta noce	€ 1.500,00
Dim. (LxHxP cm)	128x105x84	
Peso (Kg)	490	
Versione	Angolare	
Corpo di riscaldamento abbinato	Focolare in refrattario	
Mq riscaldati*	35	
Potenza nominale (Kw)	12	
Rendimento (%)	53	
Consumo legna (Kg/h)	4/5	
Scarico fumi Ø (cm)	25	



SU ORDINAZIONE

CAMINO MAGNOLIA

COD. 33913124

Materiale	Travertino noce, marmo e mattoncini	€ 1.650,00
Dim. (LxHxP cm)	140x97x95	
Peso (Kg)	490	
Versione	Angolare	
Corpo di riscaldamento abbinato	Focolare in refrattario	
Mq riscaldati*	80	
Potenza nominale (Kw)	6	
Rendimento (%)	45	
Consumo legna (Kg/h)	4	
Scarico fumi Ø (cm)	25	



SU ORDINAZIONE

CAMINO FROLLIS

COD. 33913061

Materiale	Marmo marrone Asiago levigato, spaccatello e marmo giallo Istria levigato	€ 1.890,00
Dim. (LxHxP cm)	145x111x71	
Peso (Kg)	350	
Versione	Frontale	
Corpo di riscaldamento abbinato	Inserto Mister 73 in ghisa	
Mq riscaldati*	75	
Potenza nominale (Kw)	11	
Rendimento (%)	75	
Consumo legna (Kg/h)	2,9	
Scarico fumi Ø (cm)	20	



SU ORDINAZIONE

Camini al bioetanolo



€ 510,00

TRENTO GRANITO COD. 33625732

Materiale: Acciaio con rivestimento in granito grigio antracite • **Dim. (LxHxP cm):** 76x55x17 • **Peso (Kg):** 16 • **Mq risc.*** 15 • **Posizione:** da appoggio o da parete • **Consumo bioetanolo (l/h):** 0,23 • **Capienza serbatoio (l):** 1 • **Ventilazione locale:** consigliata

Caratteristiche

• MATERIALE

Acciaio.

• DIFFUSIONE CALORE

Minima, i camini al bioetanolo hanno una **funzione prettamente decorativa.**

• COMBUSTIBILE

Bioetanolo, alcool denaturato per combustione, prodotto mediante un processo di fermentazione di diversi prodotti agricoli ricchi di carboidrati e zuccheri, quali cereali, colture zuccherine e amidacei. Di **origine vegetale**, non contribuisce all'emissione di anidride carbonica nell'atmosfera, **evita l'emissione di sostanze nocive** ed è **biodegradabile.**

• VANTAGGI

Riproducono l'atmosfera del camino, ovviando a tutti i limiti strutturali e di installazione. Ideali per ambienti moderni, **non necessitano di canna fumaria, né di pulizia** da cenere o fuligine. Possono essere installati a parete, su materiali ignifughi, o appoggiati in terra.

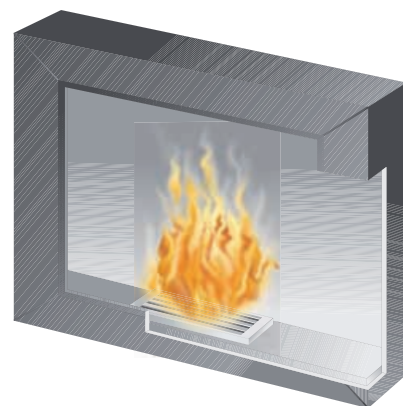

DESIGNO
COD. 33625683

Materiale	Acciaio color nero	€ 390,00
Dim. (LxHxP cm)	76x55x17	
Peso (Kg)	20	
Mq riscaldati*	15	
Posizione	Da appoggio/parete	
Consumo bioetanolo (Lt/h)	0,23	
Capienza serbatoio (Lt/h)	1	
Ventilazione locale	Consigliata	



XAMENA NERO
COD. 33625704

Materiale	Acciaio color nero	€ 430,00
Dim. (LxHxP cm)	76x55x17	
Peso (Kg)	17,5	
Mq riscaldati*	15	
Posizione	Da appoggio/parete	
Consumo bioetanolo (Lt/h)	0,23	
Capienza serbatoio (Lt/h)	1	
Ventilazione locale	Consigliata	

DISPONIBILE ANCHE IN GRIGIO - cod. 33625725



TRENTO TRAVERTINO
COD. 33625746

Materiale	Acciaio con rivestimento in travertino rosa	€ 490,00
Dim. (LxHxP cm)	76x55x17	
Peso (Kg)	16	
Mq riscaldati*	15	
Posizione	Da appoggio/parete	
Consumo bioetanolo (Lt/h)	0,23	
Capienza serbatoio (Lt/h)	1	
Ventilazione locale	Consigliata	



Focolari



€ 899,00

FOCOLARE CHIUSO EQUATION 80 COD. 33642434

Dim. (LxHxP cm) 79,5x57,5x47 • Mq riscaldati **80**

Potenza nominale (Kw): 14,5 • Rendimento (%): 70,2 • Consumo legna (Kg/h): 4,5 • Peso (Kg): 147 • Materiale: Ghisa
Scarico fumi Ø (cm): Regolabile tramite leva

Caratteristiche

• FOCOLARE

Corpo di riscaldamento aperto, o chiuso da un vetro ceramico resistente alle alte temperature (**focolare chiuso**).

• MATERIALE

Calcestruzzo o ghisa per l'esterno e refrattario o ghisa per l'interno.

• DIFFUSIONE CALORE

Il calore captato dalle pareti, viene diffuso in modo uniforme per **irraggiamento** e **convezione** naturale nella zona circostante il camino o in stanze adiacenti, grazie alle bocchette predisposte sulla cappa.

• VANTAGGI

I **focolari aperti** arredano l'ambiente regalando il fascino del **fuoco a vista**, scaldano in modo rapido e uniforme una o più stanze e **sono ideali per cucinare**. I **focolari chiusi**, con il loro semplice inserimento in un vecchio caminetto poco funzionale, sono in grado di trasformarlo in un impianto di **riscaldamento efficiente** e sicuro, **senza opere murarie**.

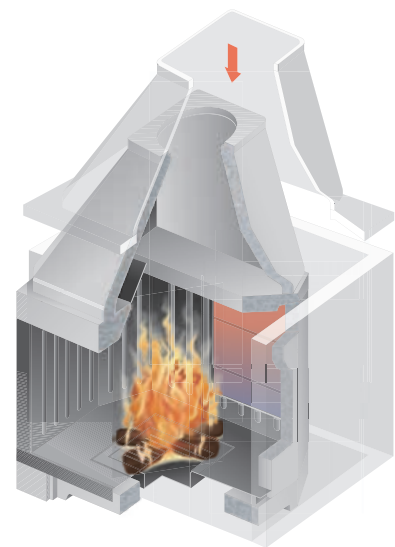

VZ 65 M • FOCOLARE APERTO COD. 31632566



€ 230,00	Dim. (LxHxP cm)	81x50x121,6
	Mq riscaldati*	30
	Potenza nominale (Kw)	8,5
	Rendimento (%)	42,5
	Consumo legna (Kg/h)	4/5
	Peso (Kg)	265
	Materiale	Refrattario
	Scarico fumi Ø (cm)	25

VZ 75 • FOCOLARE APERTO COD. 32108496



€ 270,00	Dim. (LxHxP cm)	97,6x51,5x132,5
	Mq riscaldati*	35
	Potenza nominale (Kw)	8,5
	Rendimento (%)	42,5
	Consumo legna (Kg/h)	4/5
	Peso (Kg)	395
	Materiale	Refrattario
	Scarico fumi Ø (cm)	25

KAPPAFIRE 80 • FOCOLARE APERTO COD. 30441565



€ 319,00	Dim. (LxHxP cm)	80x124x60
	Mq riscaldati*	45
	Potenza nominale (Kw)	14
	Rendimento (%)	45
	Consumo legna (Kg/h)	7
	Peso (Kg)	388
	Materiale	Calcestruzzo refrattario
	Scarico fumi Ø (cm)	25

CORNER • FOCOLARE APERTO COD. 30441642



€ 739,00	Dim. (LxHxP cm)	79x161x79
	Mq riscaldati*	45
	Potenza nominale (Kw)	14
	Rendimento (%)	45
	Consumo legna (Kg/h)	7
	Peso (Kg)	380
	Materiale	Calcestruzzo refrattario
	Scarico fumi Ø (cm)	25

VZ I00MP • FOCOLARE APERTO COD. 31632664



€ 880,00	Dim. (LxHxP cm)	120x78x143
	Mq riscaldati*	55
	Potenza nominale (Kw)	13,5
	Rendimento (%)	40
	Consumo legna (Kg/h)	7/8
	Peso (Kg)	630
	Materiale	Ghisa
	Scarico fumi Ø (cm)	30

EQUATION 70 • FOCOLARE CHIUSO COD. 33642420



€ 600,00	Dim. (LxHxP cm)	70x53x48
	Mq riscaldati*	70
	Potenza nominale (Kw)	12,5
	Rendimento (%)	71,3
	Consumo legna (Kg/h)	4
	Peso (Kg)	130
	Materiale	Ghisa
	Scarico fumi Ø (cm)	Regolabile tramite leva



€ 1.090,00

INSERTO EQUATION 80 COD. 33642392

Dim. (LxHxP cm) 80x68,5x50 • Mq riscaldati **120** • Potenza nominale (Kw): 14,9 • Rendimento (%): 64,5
Consumo legna (Kg/h): 4 • Peso (Kg): 139 • Ventilazione: Forzata • Portata ventilatore (Mc/h): 2x135
Scarico fumi Ø (cm): Da 12,5 a 15 • Materiale: Ghisa

Caratteristiche

• FOCOLARE

Corpo di riscaldamento chiuso da un **vetro ceramico** resistente alle alte temperature.

• MATERIALE

Acciaio per l'esterno, ghisa per l'interno. Il focolare rivestito in ghisa permette di immagazzinare enormi quantità di calore.

• DIFFUSIONE CALORE

La potenza termica viene distribuita parte per **irraggiamento** attraverso l'ampio vetro ceramico, e parte attraverso un **sistema di canalizzazione** a bocchette. Il calore viene distribuito uniformemente nei vari ambienti, soddisfacendo il fabbisogno termico di **abitazione di medie dimensioni**.

• VANTAGGI

Ideali per chi vuole abbinare **elevate prestazioni** di riscaldamento ad un **design pulito**, caratterizzato da un'ampia porta in vetro ceramico e da un telaio minimal, in grado di regalare alla vista solo il **piacere della fiamma**.

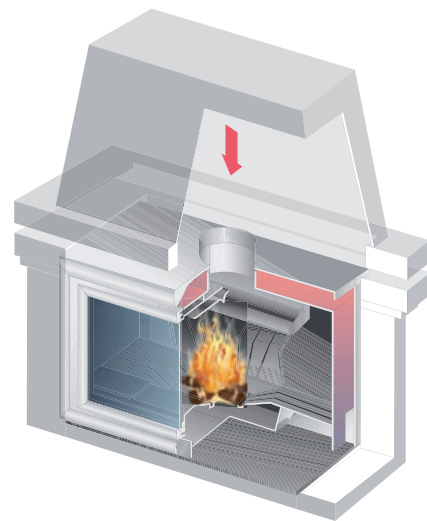

JUNIOR 65 COD. 32271386



€ 690,00	Dim. (LxHxP cm)	65x53x44
	Mq riscaldati*	55
	Potenza nominale (Kw)	7
	Rendimento (%)	73
	Consumo legna (Kg/h)	2,9
	Peso (Kg)	95
	Ventilazione	Naturale
	Portata ventilatore (Mc/h)	2x120
	Scarico fumi Ø (cm)	20
	Materiale	Ghisa

MISTER 73 COD. 33959800



€ 790,00	Dim. (LxHxP cm)	73x56x45
	Mq riscaldati*	75
	Potenza nominale (Kw)	11
	Rendimento (%)	75
	Consumo legna (Kg/h)	2,9
	Peso (Kg)	97
	Ventilazione	Naturale
	Portata ventilatore (Mc/h)	2x120
	Scarico fumi Ø (cm)	20
	Materiale	Ghisa

I-60 COD. 33642371



€ 850,00	Dim. (LxHxP cm)	60x55x41.5
	Mq riscaldati*	60
	Potenza nominale (Kw)	8,4
	Rendimento (%)	56,7
	Consumo legna (Kg/h)	4
	Peso (Kg)	96
	Ventilazione	Forzata
	Portata ventilatore (Mc/h)	2x135
	Scarico fumi Ø (cm)	Da 12,5 a 15
	Materiale	Ghisa

EQUATION 70 COD. 33642385



€ 950,00	Dim. (LxHxP cm)	70x57x45
	Mq riscaldati*	70
	Potenza nominale (Kw)	9
	Rendimento (%)	75
	Consumo legna (Kg/h)	3,5
	Peso (Kg)	125
	Ventilazione	Forzata
	Portata ventilatore (Mc/h)	2x135
	Scarico fumi Ø (cm)	Da 12,5 a 15
	Materiale	Ghisa

GHISA 70 CURVE COD. 33642406



€ 1.250,00	Dim. (LxHxP cm)	70x55x46
	Mq riscaldati*	80
	Potenza nominale (Kw)	9
	Rendimento (%)	75
	Consumo legna (Kg/h)	3,5
	Peso (Kg)	139
	Ventilazione	Forzata
	Portata ventilatore (Mc/h)	2x135
	Scarico fumi Ø (cm)	Da 12,5 a 15
	Materiale	Ghisa

INSERTO A PELLETT COD. 33927383



SU ORDINAZIONE

€ 2.300,00	Dim. (LxHxP cm)	53x59x68,9
	Mq riscaldati*	100
	Potenza nominale (Kw)	10,3
	Rendimento (%)	86,5
	Consumo pellet (Kg/h)	1 - 2,6
	Peso (Kg)	92
	Ventilazione	Forzata
	Portata ventilatore (Mc/h)	300
	Scarico fumi Ø (cm)	8
	Materiale	Acciaio



€ 2.000,00

E60 VETRO CURVO COD. 33913271

Dim. (LxHxP cm) 59,8x148,9x53,8 • Mq riscaldati **130** • Potenza nominale (Kw): 12 • Rendimento (%): 77,5
Consumo legna (Kg/h): 4/5 • Peso (Kg): 160 • Ventilazione: Canalizzabile • Portata ventilatore (Mc/h): 800 • Centralina: Sì
Scarico fumi Ø (cm): 20 • Materiale: Refrattario
SU ORDINAZIONE

Caratteristiche

• FOCOLARE

Corpo di riscaldamento chiuso da uno **sportello saliscendi** in vetro ceramico resistente alle alte temperature.

• MATERIALE

Acciaio per l'esterno, ghisa o refrattario per l'interno.

• DIFFUSIONE CALORE

Grazie ad un sistema di **ventilazione canalizzato**, costituito da semplici condutture, il **calore diffuso dall'alto**, ricade a pioggia verso il basso, scaldando in modo uniforme più ambienti e senza sollevare polveri. La distribuzione, tramite condutture, di aria calda in più locali, deve essere realizzata in base ad uno studio termotecnico adeguato.

• VANTAGGI

Ecologici e resistenti, sviluppano una **notevole potenza termica** e possono riscaldare da soli **grandi abitazioni**. Ideali per chi ha case molto grandi e vuole **ridurre le spese** di riscaldamento.

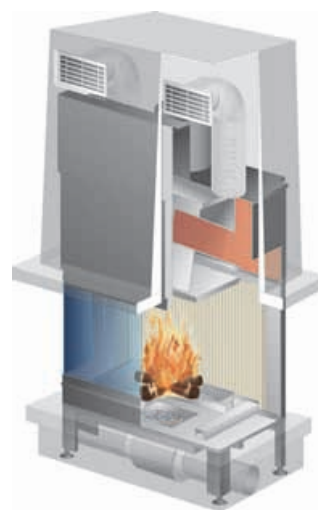

PLUS COD. 31290154



€ 1.650,00	
Dim. (LxHxP cm)	85x159x63
Mq riscaldati*	120
Potenza nominale (Kw)	10,5
Rendimento (%)	73,5
Consumo legna (Kg/h)	3,4
Peso (Kg)	215
Ventilazione	Canalizzabile
Portata ventilatore (Mc/h)	700
Centralina	No
Scarico fumi Ø (cm)	25
Materiale	Refrattario

VZ E 80 COD. 32475023



€ 2.100,00	
Dim. (LxHxP cm)	85x152,3x64
Mq riscaldati*	140
Potenza nominale (Kw)	12,5
Rendimento (%)	77,5
Consumo legna (Kg/h)	4/5
Peso (Kg)	200
Ventilazione	Forzata canalizzabile
Portata ventilatore (Mc/h)	800
Centralina	Si
Scarico fumi Ø (cm)	25
Materiale	Ghisa

ECOFIRE COD. 33913250



SU ORDINAZIONE

€ 2.100,00	
Dim. (LxHxP cm)	45x115x49
Mq riscaldati*	70
Potenza nominale (Kw)	9,3
Rendimento (%)	94
Consumo pellet (Kg/h)	2,25
Peso (Kg)	120
Ventilazione	Forzata
Portata ventilatore (Mc/h)	400
Centralina	Si
Scarico fumi Ø (cm)	8
Materiale	Ghisa e acciaio

MAGIC SUPereco COD. 31629514



€ 2.299,00	
Dim. (LxHxP cm)	60x148x60
Mq riscaldati*	110
Potenza nominale (Kw)	11,5
Rendimento (%)	74
Consumo legna (Kg/h)	3,5
Peso (Kg)	180
Ventilazione	Canalizzabile
Portata ventilatore (Mc/h)	450
Centralina	Si
Scarico fumi Ø (cm)	20
Materiale	Ghisa

MAGIC COD. 31629430



€ 2.299,00	
Dim. (LxHxP cm)	85x159x63
Mq riscaldati*	120
Potenza nominale (Kw)	10,5
Rendimento (%)	73,5
Consumo legna (Kg/h)	3,4
Peso (Kg)	215
Ventilazione	Canalizzabile
Portata ventilatore (Mc/h)	700
Centralina	Si
Scarico fumi Ø (cm)	25
Materiale	Ghisa

MAGIC BIFACCIALE K4 COD. 32483584



€ 3.190,00	
Dim. (LxHxP cm)	88,4x166x66,5
Mq riscaldati*	130
Potenza nominale (Kw)	21,5
Rendimento (%)	70,5
Consumo legna (Kg/h)	7,1
Peso (Kg)	250
Ventilazione	Canalizzabile
Portata ventilatore (Mc/h)	900
Centralina	Si
Scarico fumi Ø (cm)	25
Materiale	Ghisa

Stufe a pellet



€ 2.595,00

DIVA CANALIZZATA COD. 33635581

Dim. (LxHxP cm) 61x120x52 • Ideale per mq 100 • Potenza nominale (Kw): 11 • Rendimento (%): 86 • Consumo (Kg/h): 0,6 - 2,7
Assorbimento elettrico (W): 110 • Capacità serbatoio (Kg): 27 • Peso (Kg): 190 • Scarico fumi Ø (cm): 8 • Rivestimento: ghisa e maiolica

Focolare: ghisa • Plus: Canalizzabile fino a 5 m

ALTRI COLORI DISPONIBILI:  Cuoio  Panna

Caratteristiche

• MATERIALE

Ghisa o refrattario per l'interno, ampia scelta di rivestimenti, per l'esterno.

• DIFFUSIONE CALORE

Il calore viene diffuso tramite **ventilazione frontale** o per irraggiamento, ovvero rilasciando nell'ambiente il calore accumulato all'interno della stufa.

Le stufe a pellet canalizzabili permettono di riscaldare più ambienti. L'aria calda prodotta dal fuoco viene spinta nell'apposita canalizzazione per poi scendere dalle bocchette predisposte nelle diverse stanze.

• VANTAGGI

Ridotti consumi grazie all'elevato potere calorifero del pellet, ed elevata autonomia di funzionamento grazie alla capienza del serbatoio. Ideali a riscaldare grandi ambienti necessitano di collegamento alla canna fumaria e possono essere programmate.



GINEVRA
COD. 33881631



€ 799,00

Dim. (LxHxP cm)	45x98x49,3
Ideale per mq*	50
Potenza nominale (Kw)	6,73
Rendimento (%)	90,1
Consumo (Kg/h)	0,53 - 1,48
Assorb. elettrico (W)	120 - 300
Capacità serbatoio (Kg)	18
Peso (Kg)	85
Scarico fumi Ø (cm)	8
Rivestimento	Acciaio
Focolare	Vermiculite
Plus	

ALTRI COLORI
DISPONIBILI:
BORDEAUX 
GRIGIO 

SOFIA
COD. 33635602



€ 895,00

Dim. (LxHxP cm)	43x99,6x48,9
Ideale per mq*	70
Potenza nominale (Kw)	6,73
Rendimento (%)	92,3
Consumo (Kg/h)	0,54 - 1,56
Assorb. elettrico (W)	120 - 300
Capacità serbatoio (Kg)	18
Peso (Kg)	96
Scarico fumi Ø (cm)	8
Rivestimento	Acciaio
Focolare	Vermiculite
Plus	Prima accensione gratis. Porta in ghisa.

ALTRI COLORI
DISPONIBILI:
VANIGLIA 
GRIGIO 

ROMA ROSSO MODELLO 8
COD. 33881673



€ 995,00

Dim. (LxHxP cm)	47x89,9x47,6
Ideale per mq*	70
Potenza nominale (Kw)	5,79
Rendimento (%)	93,3
Consumo (Kg/h)	0,6 - 1,2
Assorb. elettrico (W)	110
Capacità serbatoio (Kg)	13
Peso (Kg)	80
Scarico fumi Ø (cm)	8
Rivestimento	Acciaio
Focolare	Acciaio
Plus	Telecomando. Pred. GSM a distanza.

DISPONIBILE NELLA
VERSIONE 7.12 Kw
A € 1.165,00 E NELLA
VERSIONE 11,4 Kw
A € 1.250,00

KLIMA 9
COD. 33629743



€ 1.165,00

Dim. (LxHxP cm)	50x94x47
Ideale per mq*	85
Potenza nominale (Kw)	8,5
Rendimento (%)	86
Consumo (Kg/h)	0,6 - 1,92
Assorb. elettrico (W)	110
Capacità serbatoio (Kg)	23
Peso (Kg)	115
Scarico fumi Ø (cm)	8
Rivestimento	Acciaio
Focolare	Ghisa
Plus	

ALISEA CERAMICA COD. 33900650



€ 1.290,00

Dim. (LxHxP cm)	56x103,3x56,1
Ideale per mq*	75
Potenza nominale (Kw)	9
Rendimento (%)	85
Consumo (Kg/h)	0,72 - 2,21
Assorb. elettrico (W)	120 - 300
Capacità serbatoio	25
Peso (Kg)	136
Scarico fumi Ø (cm)	8
Rivestimento	Acciaio e ceramica
Focolare	Vermiculite
Plus	Predisposizione GSM a distanza.

ALTRI COLORI
DISPONIBILI:
AVORIO 
CUOIO 

DISPONIBILE NELLA
VERSIONE IN ACCIAIO

TREND COD. 33629596



€ 1.395,00

Dim. (LxHxP cm)	49x91x50
Ideale per mq*	75
Potenza nominale (Kw)	8,3
Rendimento (%)	89,2
Consumo (Kg/h)	0,8 - 2
Assorb. elettrico (W)	150 - 400
Capacità serbatoio (Kg)	15
Peso (Kg)	148
Scarico fumi Ø (cm)	8
Rivestimento	Ghisa e ceramica
Focolare	Ghisa
Plus	Prima accens. gratis. Predisp. GSM a distanza.

ALTRI COLORI
DISPONIBILI:
 SABBIA
 TERRACOTTA

TREND PIETRA OLLARE COD. 33633404



€ 1.495,00

Dim. (LxHxP cm)	49x91x50
Ideale per mq*	75
Potenza nominale (Kw)	8,3
Rendimento (%)	89,2
Consumo (Kg/h)	0,8 - 2
Assorb. elettrico (W)	150 - 400
Capacità serbatoio (Kg)	15
Peso (Kg)	148
Scarico fumi Ø (cm)	8
Rivestimento	Ghisa e pietra ollare
Focolare	Ghisa
Plus	Prima accens. gratis. Predisp. GSM a distanza.

ZETA CERAMICA COD. 33635623



€ 1.495,00

Dim. (LxHxP cm)	61,1x96,9x58,9
Ideale per mq*	90
Potenza nominale (Kw)	9
Rendimento (%)	85
Consumo (Kg/h)	0,72 - 2,21
Assorb. elettrico (W)	140 - 420
Capacità serbatoio (Kg)	20
Peso (Kg)	130,5
Scarico fumi Ø (cm)	8
Rivestimento	Acciaio e ceramica
Focolare	Vermiculite
Plus	Prima accensione gratis. Telecomando incluso.

ALTRI COLORI
DISPONIBILI:
 BORDEAUX
 AVORIO

DISPONIBILE NELLA
VERSIONE IN ACCIAIO
A € 1.395,00

* Il dato è indicativo e si riferisce ad ambienti con altezza standard di 2,70 m, coibentati a norma di legge.

EMMA
COD. 33670945



€ 1.800,00

Dim. (LxHxP cm)	71x102,8x51,9
Ideale per mq*	90
Potenza nominale (Kw)	8,59
Rendimento (%)	92,26
Consumo (Kg/h)	0,54 - 2,1
Assorb. elettrico (W)	120 - 300
Capacità serbatoio (Kg)	22
Peso (Kg)	112
Scarico fumi Ø (cm)	8
Rivestimento	Acciaio
Focolare	Vermiculite
Plus	Prima accensione gratis. Telecomando incluso.

ALTRI COLORI
DISPONIBILI:
VANIGLIA 
GRIGIO 

DIVA CERAMICA
COD. 33635091



€ 1.845,00

Dim. (LxHxP cm)	51,9x96,5x57,2
Ideale per mq*	130
Potenza nominale (Kw)	12,74
Rendimento (%)	89,18
Consumo (Kg/h)	0,85 - 3,2
Assorb. elettrico (W)	140 - 420
Capacità serbatoio (Kg)	25
Peso (Kg)	118
Scarico fumi Ø (cm)	8
Rivestimento	Acciaio e ceramica
Focolare	Vermiculite
Plus	Prima accensione gratis. Telecomando incluso.

ALTRI COLORI
DISPONIBILI:
 CUOIO
 BORDEAUX

DISPONIBILE NELLA
VERSIONE IN ACCIAIO
A € 1.765,00

SERENA
COD. 33629610



€ 2.465,00

Dim. (LxHxP cm)	65x110x55
Ideale per mq*	110
Potenza nominale (Kw)	12
Rendimento (%)	89,1
Consumo (Kg/h)	0,9 - 2,7
Assorb. elettrico (W)	100 - 400
Capacità serbatoio (Kg)	29
Peso (Kg)	263
Scarico fumi Ø (cm)	8
Rivestimento	Ghisa e ceramica
Focolare	Ghisa
Plus	Prima accensione gratis. Telecomando incluso.

ALTRI COLORI
DISPONIBILI:
PANNA 

SERENA CANALIZZATA
COD. 33656364



€ 2.585,00

Dim. (LxHxP cm)	65x110x55
Ideale per mq*	110
Potenza nominale (Kw)	12
Rendimento (%)	89,1
Consumo (Kg/h)	0,9 - 2,7
Assorb. elettrico (W)	100 - 400
Capacità serbatoio (Kg)	29
Peso (Kg)	263
Scarico fumi Ø (cm)	8
Rivestimento	Ghisa e ceramica
Focolare	Ghisa
Plus	Prima accensione gratis. Telecomando incluso.

ALTRI COLORI
DISPONIBILI:
 BORDEAUX

Stufe a legna



€ 1.678,00

VANCOUVER COD. 33881351

Dim. (LxHxP cm) 48x103x48 • Ideale per mq **80** • Potenza nominale (Kw): 8 • Rendimento (%): 78 • Consumo (Kg/h): 1,5 - 2,5
Peso (Kg): 130 • Scarico fumi Ø (cm): 15 • Rivestimento: Acciaio • Focolare: Vermiculite • Plus: Tre vetri panoramici, 3 anni di garanzia

Caratteristiche

• MATERIALE

Ghisa o refrattario per l'interno, ampia scelta di rivestimenti, per l'esterno.

• DIFFUSIONE CALORE

L'**80%** del calore viene accumulato all'interno della stufa e ceduto progressivamente nell'ambiente per irraggiamento. Il **restante 20%** è propagato per **convezione**, cioè tramite un flusso di aria riscaldata utile **per uniformare la temperatura nell'ambiente**.

Le stufe con forno associano alla funzione di riscaldamento, la funzione di **cottura** sfruttando il solo calore prodotto dalla combustione.

• VANTAGGI

Basse emissioni inquinanti e buoni rendimenti che garantiscono massime performance. Ideali a scaldare **ambienti di media grandezza**, necessitano di **poca manutenzione**. E' necessario il collegamento alla canna fumaria.

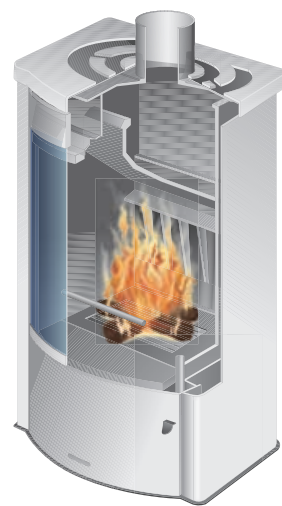

ERIKA
COD. 33629526



€ 398,00

Dim. (LxHxP cm)	40x88x38
Ideale per mq *	45
Potenza nominale (Kw)	4,8
Rendimento (%)	76,9
Consumo (Kg/h)	1 - 2,3
Peso (Kg)	90
Scarico fumi Ø (cm)	13
Rivestimento	Ghisa e ceramica
Focolare	Scamolex
Plus	Vano porta legna.

ALTRI COLORI
DISPONIBILI:
TERRACOTTA

KING
COD. 33101551



€ 498,00

Dim. (LxHxP cm)	46x90x44
Ideale per mq *	80
Potenza nominale (Kw)	8,2
Rendimento (%)	75,3
Consumo (Kg/h)	1,5 - 2,5
Peso (Kg)	100
Scarico fumi Ø (cm)	12
Rivestimento	Ceramica e acciaio smalt.
Focolare	Refrattario
Plus	Porta in ghisa.

ALTRI COLORI
DISPONIBILI:
GRIGIO
VERDE

GLORIA
COD. 33629540



€ 598,00

Dim. (LxHxP cm)	44x92x45
Ideale per mq *	65
Potenza nominale (Kw)	7,2
Rendimento (%)	71,8
Consumo (Kg/h)	1 - 2,8
Peso (Kg)	105
Scarico fumi Ø (cm)	13
Rivestimento	Ghisa e ceramica
Focolare	Ghisa
Plus	Porta in ghisa.

ALTRI COLORI
DISPONIBILI:
BORDEAUX

TALIA
COD. 33101565



€ 668,00

Dim. (LxHxP cm)	46x90x44
Ideale per mq *	80
Potenza nominale (Kw)	8,2
Rendimento (%)	75,3
Consumo (Kg/h)	1,5 - 2,5
Peso (Kg)	100
Scarico fumi Ø (cm)	12
Rivestimento	Ceramica
Focolare	Refrattario
Plus	Porta in ghisa.

ALTRI COLORI
DISPONIBILI:
ROSSO
VERDE

FOLK
COD. 33881281



€ 678,00

Dim. (LxHxP cm)	62x82x45
Ideale per mq *	65
Potenza nominale (Kw)	7,2
Rendimento (%)	71,8
Consumo (Kg/h)	1 - 2,8
Peso (Kg)	105
Scarico fumi Ø (cm)	13
Rivestimento	Ghisa e ceramica
Focolare	Scamolex
Plus	Porta in ghisa.

ASIA
COD. 33629820



€ 778,00

Dim. (LxHxP cm)	52x95x52
Ideale per mq *	75
Potenza nominale (Kw)	8,5
Rendimento (%)	70
Consumo (Kg/h)	1 - 3
Peso (Kg)	115
Scarico fumi Ø (cm)	15
Rivestimento	Ceramica
Focolare	Ghisa
Plus	Porta in ghisa.

ALTRI COLORI
DISPONIBILI:
■ BORDEAUX
■ BEIGE

SWING ACCIAIO
COD. 33881295



€ 858,00

Dim. (LxHxP cm)	48x90x52
Ideale per mq *	80
Potenza nominale (Kw)	8,5
Rendimento (%)	70
Consumo (Kg/h)	1 - 3
Peso (Kg)	140
Scarico fumi Ø (cm)	15
Rivestimento	Ghisa e acciaio smaltato
Focolare	Scamolex
Plus	Porta in ghisa.

DISPONIBILE
NELLA VERSIONE
IN CERAMICA
BORDEAUX E
TORTORA A € 878,00

ISOTTA
COD. 31650745



€ 1.245,00

Dim. (LxHxP cm)	79x77,5x52
Ideale per mq *	100
Potenza nominale (Kw)	11
Rendimento (%)	83
Consumo (Kg/h)	2,5
Peso (Kg)	203
Scarico fumi Ø (cm)	15
Rivestimento	Ghisa
Focolare	Ghisa
Plus	Porta di carico laterale.

DISPONIBILE NELLA
VERSIONE A 8 KW
A € 1.045,00

ALFA CERAMICA
COD. 33881330



€ 1.298,00

Dim. (LxHxP cm)	58x113x53
Ideale per mq *	60
Potenza nominale (Kw)	7
Rendimento (%)	77
Consumo (Kg/h)	1,5 - 2,2
Peso (Kg)	210
Scarico fumi Ø (cm)	15
Rivestimento	Acciaio e ceramica
Focolare	Refrattario
Plus	Vetro autopulente. Autoregolata.

ALTRI COLORI
DISPONIBILI:
BIANCO

QUEEN
COD. 33635511



€ 1.498,00

Dim. (LxHxP cm)	60x120x55
Ideale per mq *	90
Potenza nominale (Kw)	10,4
Rendimento (%)	76,2
Consumo (Kg/h)	2 - 3
Peso (Kg)	190
Scarico fumi Ø (cm)	15
Rivestimento	Ghisa e ceramica
Focolare	Scamolex
Plus	Attizzatoio cromato e guanto in dotazione.

ALTRI COLORI
DISPONIBILI:
 CUOIO

Stufe a legna con forno

GLORIA
COD. 33629841



€ 975,00

Dim. (LxHxP cm)	44x122x45
Dim. forno (LxHxP cm)	27x24x24
Ideale per mq *	65
Potenza nominale (Kw)	7,2
Rendimento (%)	71,8
Consumo (Kg/h)	1 - 2,8
Peso (Kg)	130
Scarico fumi Ø (cm)	13
Rivestimento	Ghisa e ceramica
Focolare	Ghisa
Plus	Forno in acciaio inox. Griglia di cottura.

ALTRI COLORI
DISPONIBILI:
BISCOTTO

JAZZ
COD. 33881386



€ 985,00

Dim. (LxHxP cm)	44x114x45
Dim. forno (LxHxP cm)	22,5x27x30
Ideale per mq *	65
Potenza nominale (Kw)	7,2
Rendimento (%)	71,8
Consumo (Kg/h)	1 - 2,8
Peso (Kg)	120
Scarico fumi Ø (cm)	13
Rivestimento	Ghisa e alluminio
Focolare	Scamolex
Plus	Forno in acciaio inox. Griglia di cottura.

ALTRI COLORI
DISPONIBILI:
 BORDEAUX



€ 349,00

SUPER JUNIOR COD. 33880413

Dim. (LxHxP cm) 36x77,1x41,9 • Ideale per mq **55** • Potenza nominale (Kw): 5 • Rendimento (%): 59 • Peso (Kg): 59
Scarico fumi Ø (cm): 12 • Rivestimento: Acciaio smaltato • Focolare: Ghisa • Plus: Scuotigriglia azionabile dall'esterno, maniglie in ottone cromato, porta panoramica in ghisa
ALTRI COLORI DISPONIBILI: Verde 

Caratteristiche

• MATERIALE

Refrattario per l'interno, acciaio per l'esterno.

• DIFFUSIONE CALORE

Ecologiche, producono un **calore costante**, con il **minimo costo** e la minima emissione di fumi inquinanti nell'ambiente. Le stufe bruciatutto hanno il vantaggio di poter **dosare il combustibile** grazie ad un sistema di caduta automatica che permette al pellet e alle altre biomasse di origine vegetale di scendere con una frequenza costante nel braciere alimentando la combustione e consentendo così un preciso **controllo della temperatura**.

• VANTAGGI

Economiche e di dimensioni ridotte, sono munite di **piastra** superiore in ghisa per riscaldare gli alimenti. **Facili da installare**, ideali per ambienti **fino a 50 mq**, sono caratterizzate da un design ricercato che si adatta sia in ambienti tradizionale che moderni.



LCK50
COD. 33629470



€ 198,00	Dim. (LxHxP cm)	28,5x88,5x28,5
	Ideale per mq *	50
	Potenza nominale (Kw)	5
	Rendimento (%)	78,2
	Peso (Kg)	58
	Scarico fumi Ø (cm)	12
	Rivestimento	Acciaio smaltato
	Focolare	Refrattario
	Plus	Porta in ghisa.

MIGNON
COD. 30517942



€ 229,00	Dim. (LxHxP cm)	37,8x81,7x41,7
	Ideale per mq *	45
	Potenza nominale (Kw)	4
	Rendimento (%)	53,5
	Peso (Kg)	56
	Scarico fumi Ø (cm)	10
	Rivestimento	Acciaio smaltato
	Focolare	Refrattario
	Plus	Maniglie in ottone cromato. Scuotigriglia azionabile dall'esterno.

ALTRI COLORI
DISPONIBILI:
 MARRONE
 CAPPUCCINO
 VERDE
 A € 239,00

LCB 55
COD. 33629484



€ 238,00	Dim. (LxHxP cm)	28,5x90,6x28,5
	Ideale per mq *	50
	Potenza nominale (Kw)	5
	Rendimento (%)	78,2
	Peso (Kg)	60
	Scarico fumi Ø (cm)	12
	Rivestimento	Acciaio smaltato
	Focolare	Refrattario
	Plus	Porta panoramica in ghisa.

MINOR
COD. 32468114



€ 269,00	Dim. (LxHxP cm)	36x77x41,5
	Ideale per mq *	45
	Potenza nominale (Kw)	4
	Rendimento (%)	53
	Peso (Kg)	53
	Scarico fumi Ø (cm)	12
	Rivestimento	Acciaio smaltato
	Focolare	Refrattario
	Plus	Maniglie in ottone cromato. Scuotigriglia azionabile dall'esterno.

Termostufe Termocucine



€ 2.995,00

KLIMA 18 A PELLETT COD. 33881554

Dim. (LxHxP cm) 59x129x59 • Ideale per mq **180** • Potenza nominale (Kw): 18 • Rendimento (%): 93 • Consumo (Kg/h): 0,9 - 3 • Assorbimento elettrico (W): 110 • Capacità serbatoio: 50 • Peso (Kg): 180 • Scarico fumi Ø (cm): 8 • Rivestimento: Acciaio • Focolare: Ghisa • Plus: Vaso di espansione incluso

Caratteristiche

• MATERIALE

Ghisa o refrattario per l'interno, ampia scelta di rivestimenti per l'esterno.

• DIFFUSIONE CALORE

Parte del **calore della combustione** viene recuperato da speciali scambiatori e **trasmesso all'acqua**, che viene poi convogliata, grazie ad un semplice **circuito idraulico**, nei **termosifoni** o nel **boiler** per l'acqua sanitaria. Con opportuni allacciamenti idraulici, caldaia e stufa vengono collegate ad un **serbatoio di accumulo**, nel quale l'acqua viene mantenuta calda e prelevata al momento dell'uso.

• VANTAGGI

Costituiscono un'alternativa alla caldaia tradizionale. Producono acqua calda sanitaria per bagno e cucina anche quando sono spente. Ideali per abitazioni di **medie e grandi dimensioni** diffondono il calore in più stanze. Necessitano di canna fumaria.

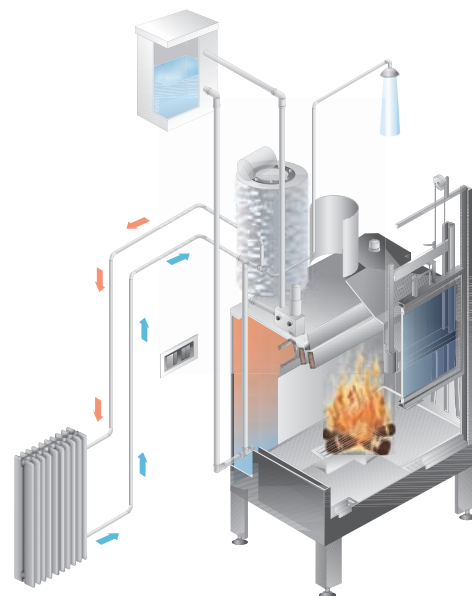

AQUA A LEGNA COD. 33629834



€ 1.120,00

ALTRI COLORI
DISPONIBILI:
BORDEAUX

Dim. (LxHxP cm)	52x95x52
Ideale per mq*	115
Potenza nominale (Kw)	12,5
Rendimento (%)	72,3
Consumo (Kg/h)	1,4 - 4
Peso (Kg)	156
Scarico fumi Ø (cm)	15
Rivestimento	Ceramica e ghisa
Focolare	Scamolex
Plus	Prima accensione gratuita. Cassetto cenere a scomparsa.

IDROTECH A PELLETT COD. 33629624



€ 2.495,00

ALTRI COLORI
DISPONIBILI:
BORDEAUX
DISPONIBILE NELLA
VERSIONE IN ACCIAIO
A € 2.450,00

Dim. (LxHxP cm)	54x95x55
Ideale per mq*	100
Potenza nominale (Kw)	11,3
Rendimento (%)	90,1
Consumo (Kg/h)	0,8 - 2,7
Peso (Kg)	160
Scarico fumi Ø (cm)	8
Rivestimento	Ceramica e ghisa
Focolare	Ghisa
Plus	Prima accensione gratuita. Predisposizione GSM a distanza.

ROMA A PELLETT COD. 33881540



€ 2.755,00

Dim. (LxHxP cm)	53,4x108,5x58,2
Ideale per mq*	150
Potenza nominale (Kw)	16,1
Rendimento (%)	94
Consumo (Kg/h)	1,7 - 3,6
Peso (Kg)	180
Scarico fumi Ø (cm)	8
Rivestimento	Acciaio
Focolare	Acciaio
Plus	Telecomando incluso. Predisposizione GSM a distanza. Top in maiolica.

SOVRANA A LEGNA COD. 33881484



€ 1.750,00

Dim. (LxHxP cm)	96,4x88,9x64
Dim. forno (LxHxP cm)	25,7x25x39,5
Ideale per mq*	140
Potenza nominale (Kw)	13,5
Rendimento (%)	81,2
Consumo (Kg/h)	3,9
Peso (Kg)	166
Scarico fumi Ø (cm)	13
Rivestimento	Acciaio
Focolare	Ghisa
Plus	Ampia piastra in ghisa levigata.

ALTRI COLORI DISPONIBILI:
BIANCO MARRONE SFUMATO

CALDAIA A PELLETT COD. 33881561



€ 3.945,00

Dim. (LxHxP cm)	67x160x75
Ideale per mq*	240
Potenza nominale (Kw)	20
Rendimento (%)	90,2
Consumo (Kg/h)	0,9 - 3,7
Peso (Kg)	199
Scarico fumi Ø (cm)	8
Rivestimento	Acciaio
Focolare	Ghisa
Plus	Bidone aspiratore per cenere.

DISPONIBILE NELLA VERSIONE 30 Kw A € 4.195,00

Cucine a legna



€ 1.354,00

CUCINA ROSA COD. 32468163

Dim. (LxHxP cm) 103x85,1x66,6 • Dim. forno (LxHxP cm) 33x29,8x41 • Ideale per mq 70 • Potenza nominale (Kw): 6,5
Rendimento (%): 78,9 • Consumo (Kg/h): 1,9 • Peso (Kg): 196 • Scarico fumi Ø (cm): 15 • Rivestimento: Acciaio e maiolica • Focolare: Ghisa
Accessori: Attizzatoio, padella forno, guanto e cassetto porta legna
DISPONIBILE IN CRAQUELÉ E PIETRA OLLARE.

Caratteristiche

• MATERIALE

Intelaiatura in ghisa, forno in acciaio inox, e struttura solida in acciaio o maiolica.

• DIFFUSIONE CALORE

Le stufe a legna permettono sia di **cucinare**, sia di **riscaldare uno o più ambienti per irraggiamento**. Il calore prodotto dalla combustione viene interamente recuperato, attraverso una speciale canalizzazione, al fine di scaldare sia la piastra, sia il vano forno. La piastra, in ghisa, può essere utilizzata indipendentemente dall'utilizzo del forno. **Il forno in acciaio inox**, regala sicurezza e consente cotture omogenee.

• VANTAGGI

Ideale in ambienti di **medie dimensioni**, la cucina a legna rappresenta un eccellente compromesso tra la necessità di riscaldare e lo spazio a disposizione. **Necessita di collegamento alla canna fumaria**, e deve essere ben coibentata per evitare fenomeni di condensa e il rischio di fumo negli ambienti.

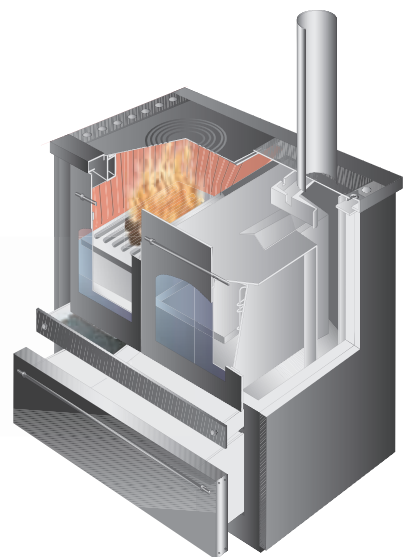

ROMANTICA 3.5
COD. 31184720



€ 469,00

ROMANTICA 4.5
COD. 33881400



€ 549,00

SOVRANA
COD. 32468156



€ 949,00

Dim. (LxHxP cm)	87,7x85,6x56,8
Dim. forno (LxHxP cm)	25,8x23,2x36,8
Ideale per mq *	55
Potenza nominale (Kw)	5
Rendimento (%)	76
Consumo (Kg/h)	1,4
Peso (Kg)	79
Scarico fumi Ø (cm)	12
Rivestimento	Acciaio
Focolare	Ghisa
Accessori	Attizzatoio e padella forno. Piastra e cerchi in ghisa levigata.

Dim. (LxHxP cm)	96,8x86x62
Dim. forno (LxHxP cm)	30x23x40,5
Ideale per mq *	65
Potenza nominale (Kw)	6
Rendimento (%)	66
Consumo (Kg/h)	1,8
Peso (Kg)	94
Scarico fumi Ø (cm)	13
Rivestimento	Acciaio
Focolare	Ghisa
Accessori	Attizzatoio e padella forno. Piastra e cerchi in ghisa levigata.

Dim. (LxHxP cm)	96,4x84,8x64,1
Dim. forno (LxHxP cm)	33x29,5x41,5
Ideale per mq *	70
Potenza nominale (Kw)	6,5
Rendimento (%)	78,7
Consumo (Kg/h)	1,9
Peso (Kg)	135
Scarico fumi Ø (cm)	13
Rivestimento	Acciaio
Focolare	Ghisa
Accessori	Attizz. e padella forno. Guanto, piastra e cerchi in ghisa levigata. Cassetto porta legna.

ALTRI COLORI DISPONIBILI:
 ANTRACITE CAPPUCCINO
 MARRONE SFUMATO A € 499,00

ALTRI COLORI DISPONIBILI:
 ANTRACITE CAPPUCCINO
 BIANCO A € 519,00

ALTRI COLORI DISPONIBILI:
 ANTRACITE MARRONE SFUMATO
 BIANCO

ROSETTA BORDEAUX
COD. 32654601



€ 1.149,00

ALTRI COLORI DISPONIBILI:
 PERGAMENA
 DISPONIBILE NELLA VERSIONE IN PIETRA OLLARE

Dim. (LxHxP cm)	86,9x84,3x57,2
Dim. forno (LxHxP cm)	24,5x30x38,4
Ideale per mq *	65
Potenza nominale (Kw)	6
Rendimento (%)	74
Consumo (Kg/h)	2
Peso (Kg)	169
Scarico fumi Ø (cm)	13
Rivestimento	Acciaio e maiolica
Focolare	Ghisa
Accessori	Attizzatoio e padella forno. Piastra e cerchi in ghisa. Guanto.

ROSITA A PELLETT
COD. 33881526



€ 1.795,00

ALTRI COLORI DISPONIBILI:
 ANTRACITE

Dim. (LxHxP cm)	90x85x60
Dim. forno (LxHxP cm)	33x44x26
Ideale per mq *	70
Potenza nominale (Kw)	8
Rendimento (%)	85
Consumo (Kg/h)	0,6 - 1,92
Peso (Kg)	170
Scarico fumi Ø (cm)	8
Rivestimento	Acciaio smaltato
Focolare	Ghisa
Accessori	Programmazione di accensione e spegnimento.

CATALITICA K 66 COD. 33881911



Dim. (LxHxP cm)	43,5x74x44,5	€ 105,00
Ideale per m ² *	75	
Potenza max (Kw)	4,2	
Consumo (Gr/h)	226	
Peso (Kg)	13,2	
Gas	gpl	

INFRAROSSI K 69 COD. 33635126



Dim. (LxHxP cm)	42,5x71,5x31,5	€ 89,50
Ideale per m ² *	35	
Potenza max (Kw)	4,2	
Consumo (Gr/h)	300	
Peso (Kg)	12	
Gas	metano	

INFRAROSSI INFRA COD. 32074763



Dim. (LxHxP cm)	40,5x63x13	€ 100,00
Ideale per m ² *	35	
Potenza max (Kw)	4	
Consumo (Gr/h)	410	
Peso (Kg)	11	
Gas	metano	

DISPONIBILE IN BORDEAUX E GRIGIO

INFRAROSSI K 75 TURBO COD. 33635133



Dim. (LxHxP cm)	43x77x46	€ 139,50
Ideale per mq*	35	
Potenza max (Kw)	4,2	
Consumo (Gr/h)	266	
Peso (Kg)	15	
Gas	gpl	

INFRAROSSI INFRA TURBO COD. 32074770



Dim. (LxHxP cm)	40,5x63x13	€ 164,50
Ideale per m ² *	35	
Potenza max (Kw)	4	
Consumo (Gr/h)	410	
Peso (Kg)	11	
Gas	metano	

METANO SG45T COD. 33639900



Dim. (LxHxP cm)	40x60x24,5	€ 235,00
Ideale per m ² *	30	
Potenza max (Kw)	4	
Consumo (Gr/h)	420	
Peso (Kg)	12	
Gas	gpl / metano	

DISPONIBILE IN BIANCO E CANNA DA FUCILE

METANO SG90T TURBO COD. 33635175



Dim. (LxHxP cm)	78x72x26	€ 515,00
Ideale per m ² *	95	
Potenza max (Kw)	9	
Consumo (Gr/h)	950	
Peso (Kg)	27	
Gas	gpl / metano	

METANO SG125 TURBO COD. 33635182



Dim. (LxHxP cm)	90x73x26	€ 585,00
Ideale per m ² *	120	
Potenza max (Kw)	12	
Consumo (Gr/h)	1260	
Peso (Kg)	37	
Gas	gpl / metano	

METANO SG80T COD. 33635161



Dim. (LxHxP cm)	72x72x26	€ 455,00
Ideale per m ² *	85	
Potenza max (Kw)	8	
Consumo (Gr/h)	850	
Peso (Kg)	23	
Gas	gpl / metano	

* Il dato è indicativo e si riferisce ad ambienti con altezza standard di 2,70 m, coibentati a norma di legge.

STOPPINO 260
COD. 33492634



STOPPINO 360
COD. 33635231



ELETRONICA SRE 300I
COD. 33110763



Dim. (LxHxP cm)	47x44x31	€ 79,50
Ideale per mq*	30	
Potenza max (Kw)	2,4	
Consumo (Lt/h)	0,25	
Capac. Serbatoio (Lt)	4	
Autonomia (H) max	16	
Peso (Kg)	8,2	

Dim. (LxHxP cm)	47x50x31	€ 129,00
Ideale per mq*	40	
Potenza max (Kw)	3	
Consumo (Lt/h)	0,25	
Capac. Serbatoio (Lt)	4	
Autonomia (H) max	14	
Peso (Kg)	10	

Dim. (LxHxP cm)	42x40x31	€ 159,00
Ideale per mq*	40	
Potenza max (Kw)	3	
Consumo (Lt/h)	0,25	
Capac. Serbatoio (Lt)	4	
Autonomia (H) max	13	
Peso (Kg)	10	

ELETRONICA 3017 Co² sensor
COD. 33635252



ELETRONICA 6007 Co² sensor
COD. 33635266



ELETRONICA 4600
COD. 33103490



Dim. (LxHxP cm)	40x45x31	€ 299,00
Ideale per mq*	40	
Potenza max (Kw)	3	
Consumo (Lt/h)	0,25	
Capac. Serbatoio (Lt)	5	
Autonomia (H) max	16	
Peso (Kg)	11,5	

Dim. (LxHxP cm)	44x46x31	€ 399,00
Ideale per mq*	55	
Potenza max (Kw)	4	
Consumo (Lt/h)	0,33	
Capac. Serbatoio (Lt)	5	
Autonomia (H) max	12	
Peso (Kg)	12	

Dim. (LxHxP cm)	50x46x31	€ 399,00
Ideale per mq*	60	
Potenza max (Kw)	4,6	
Consumo (Lt/h)	0,38	
Capac. Serbatoio (Lt)	7,1	
Autonomia (H) max	14	
Peso (Kg)	13	

Riscaldatori

SOLEADO
COD. 32074840



K105/SS C/RUOTE
COD. 33637926



ARKO
COD. 32074854



Dim. (H cm)	226,5	€ 165,00
Ideale per mq*	25	
Potenza max (Kw)	12	
Consumo (Gr/h)	90	
Peso (Kg)	25	
Rivestimento	Acciaio	

Dim. (H cm)	222	€ 220,00
Ideale per mq*	20	
Potenza max (Kw)	11	
Consumo (Gr/h)	79	
Peso (Kg)	23	
Rivestimento	Acciaio inox	

Dim. (H cm)	203	€ 265,00
Ideale per mq*	20	
Potenza max (Kw)	12	
Consumo (Gr/h)	40	
Peso (Kg)	30	
Rivestimento	Acciaio	

DISPONIBILE IN BIANCO

STUFA AL BIOETANOLO



€ 699,00

RUBY COD. 33901210

Dim. (LxHxP cm) 54x86,5x36,5 • **Ideale per mq** 45 • **Potenza nominale (Kw):** 3,2 • **Consumo (L/h):** 0,36 • **Peso (Kg):** 178
Autonomia (h): 5,5 • **Capacità serbatoio (Lt):** 2 • **Peso (Kg):** 38 • **Rivestimento:** Acciaio • **Plus:** Ecologica

ALTRI COLORI DISPONIBILI: AVORIO

Facile... con Leroy Merlin



Finanziamenti

Vuoi comprare oggi e pagare domani?

Valuta le soluzioni di pagamento che ti offriamo!



Reso merce

Hai fatto un errore o non sei soddisfatto?

Restituisci la merce e noi ti rimborsiamo!



Consegna a domicilio

Hai acquistato merce che non riesci a trasportare?

Chiedi la consegna direttamente a casa tua.



Servizio posa

Non sai a chi affidare i lavori di posa e installazione?

Ti proponiamo una rete di artigiani che collabora con noi!

www.leroymerlin.it

I prezzi applicati nei punti vendita sono sempre inferiori o uguali a quelli indicati nella guida. I prodotti qui esposti (salvo errori di stampa) sono presenti o ordinabili in tutti i punti vendita Leroy Merlin. I prezzi indicati si intendono comprensivi di IVA. In ragione delle fluttuazioni di mercato i prezzi potranno subire variazioni. I modelli e le foto sono dati a titolo puramente esplicativo e non costituiscono in alcun modo documento contrattuale.

Numero Verde
800 188862